

ORII

コイル加エライン

Coil Handling Systems

Coil Handling Systems

FEEDER



STRAIGHTENER



REEL STAND



UNCOILER



FEEDER

STRAIGHTENER

REEL STAND

UNCOILER

CRADLE / TURNABLE / COIL CAR

Coil Handling Systems

FEEDER

NCロールフィーダ	NC FEEDER	AFA / AFK / AFC / ACB / ACC / ANK / ANW	P 2
メカ式ロールフィーダ	MECHANICAL ROLL FEEDER	AKA	P 3
エアフィーダ	AIR FEEDER	GE	P 3
グリップフィーダ	NC GRIP FEEDER	GFA / GFB	P 4

STRAIGHTENER

小型レベラ	COMPACT STRAIGHTENER	LF / LT / LK	P 5
精密レベラ	STRAIGHTENER	LFC / LFD / LKV	P 6
レベラ	STRAIGHTENER	LH	P 7
レベラ	STRAIGHTENER	LKH / LP	P 8
レベラ	STRAIGHTENER	LKU / LTS	P 9
レベラ付クレードル	CRADLE WITH STRAIGHTENER	WK / WT	P 9

REELSTAND

リールスタンド	REELSTAND	SS / ST / SD / SU	P10
---------	-----------	-------------------	-----

UNCOILER

アンコイラ	UNCOILER	MU / MT / MD	P11
アンコイラ	UNCOILER	MJ / MP / MR / ME / MV / MM / MC / MQ	P12
アンコイラレベラ	UNCOILER WITH STRAIGHTENER	MUL / MTL	P13

CRADLE/TURNTABLE/ COIL CAR

ピンチロール付クレードル	CRADLE WITH PINCH ROLLERS	CD	P13
ターンテーブル	TURNTABLE	SHA	P14
コイルカー	COIL CAR		P14

FEEDER フィーダ

AFA/AFK/AFC/ACB/ACC/ANK/ANW

NCロールフィーダ
NC FEEDER

CCS (コンピュータ・コントロール・サーボ) により、従来不可能とされていた数々の数値制御を高精度で実現。スピーディで適確な操作が簡単に行えます。

CCS (computer controlled servo) enables NC FEEDER to perform high-precision numerical control which was previously unattainable and to operate promptly and accurately.



AFK

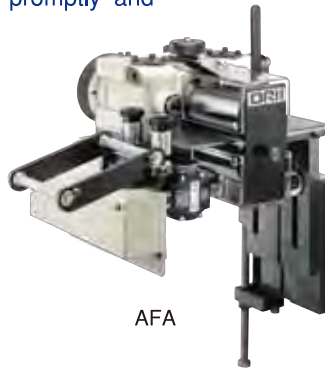

AFA



AFC



ACB

型 式 Model	板幅 (mm) Stock Width	板厚 (mm) Stock Thickness	板厚×板幅 ※1 (mm) Stock Thickness × Stock Width	パスライン ※2 (mm) Pass Line	リリース追従回数 (SPM) Releasing Performance
AFA80	10~80	0.05~1.4	0.05~1.4×80	50~170	~300
AFK02	20~200	0.1~2.3	0.1~2.3×200	70~170	~200
AFK03	20~300	0.1~2.3	0.1~2.3×300	70~170	~200
AFC02	20~200	0.2~3.2	0.2~2.3×200、3.2×100	80~150	~150
AFC03	20~300	0.2~3.2	0.2~2.3×300、3.2×80	80~150	~150
AFC05	20~500	0.2~3.2	0.2~1.6×500、2.3×300、3.2×60	80~150	~120
ACB03	50~300	0.3~3.2	0.3~3.2×300	—	~80
ACB05	50~500	0.3~3.2	0.3~1.6×500、2.3×400、3.2×250	—	~80
ACB06	100~600	0.3~3.2	0.3~1.6×600、2.3×400、3.2×200	—	~80
ACB08	100~800	0.3~3.2	0.3~1.2×800、1.6×600、2.3×300、3.2×200	—	~80
ACC03	50~300	0.3~4.5	0.3~4.5×300	—	~80
ACC05	50~500	0.3~4.5	0.3~3.2×500、4.5×300	—	~80
ACC06	100~600	0.3~4.5	0.3~2.3×600、3.2×500、4.5×300	—	~80
ACC08	100~800	0.3~4.5	0.3~2.3×800、3.2×500、4.5×200	—	~80
ACC10	200~1,000	0.3~3.2	0.3~1.6×1,000、2.3×700、3.2×400	—	~80
ACC13	200~1,300	0.3~3.2	0.3~1.2×1,300、1.6×1,000、2.3×600、3.2×300	—	~80
ANK	60~1,300	0.5~6.0	6.0~630	—	~40
ANW	60~1,900	0.5~10.0	6.0~1,070	—	~40

※1 AFCとAFKの板厚×板幅はビットなしの場合の能力です。 ※2 パスラインはボルス上からの寸法です。
※1 The feeding capabilities of AFC/AFK are of coil lines without loop pit. ※2 The pass line height is from top of bolster.

FEEDER フィーダ

AKA

メカ式ロールフィーダ MECHANICAL ROLL FEEDER

小型プレスに適応したローコストフィーダです。ブランク抜きはもちろん順送りまで、高速加工に最適なフィーダとして広く利用されています。薄い材料の場合は、ダブル方式（両側取付）が最適です。

A low cost feeder perfect for a compact press. It is widely used as a feeder perfect for every kind of high-speed process, from blanking to progressive work. Its double-feed set up (dual-side installation) is suited to thin materials.



型 式 Model	板幅 (mm) Stock Width	板厚 (mm) Stock Thickness	送り長さ×回数 (SPM)*1 Feed Length×SPM	パスライン (mm) *2 Pass Line
--------------	------------------------	----------------------------	------------------------------------	----------------------------

クランク軸側面型

AKA02SD	~200	~2.0	~100 (200)	40~115
---------	------	------	------------	--------

クランク軸正面型

AKA02PD	~200	~2.0	~100 (200)	40~115
---------	------	------	------------	--------

*1: 前から後ろ送り、W方式（両側取付）も可能です。（ ）はラック送りの場合。 *2: パスラインはボルスタ上からの寸法です。
*1: For front to back feeding or W type feeder is available. () For rack and pinion type. *2: Pass line is from top of bolster.

GE

エアフィーダ AIR FEEDER

材料をクランプして送るため、薄板やデリケートな材料に最適です。逆戻り防止のバックストップ装置など、安全性と使いやすさの工夫がなされています。

Thanks to Clamp Feeding, it is best suited for thin or sensitive stocks. GE is designed with considering safety and ease of use, such as backstop device to prevent roll back.



GE

型 式 Model	板幅 (mm) Stock Width	板厚 (mm) Stock Thickness	送り長さ×回数 (SPM) Feed Length×SPM
GE-03	~300	~2.3	300×50、100×80
GE-05	~500	~3.2	500×30、200×55

GFA/GFB

グリップフィーダ

NC GRIP FEEDER

グリップフィーダはロールフィーダと比較してクランプ圧力が小さく、材料にやさしいメカニズムになっています。さらにサーボモータの採用により、メカ式のフィーダでは難しかった送り長さの設定が容易に行えます。また、GFAは新機構ダブルフィード採用により効率的な送り動作を実現。高速400SPMの追従性を可能としています。

Compared with roll feeder, the grip feeder has mechanism to minimize the damage to stock with less clamp pressure. Moreover, adoption of a servomotor enabled to set feed lengths easily, which had been difficult for conventional mechanism feeders.

Through GFA's adoption of a new mechanistic double-feed design, efficient feeding is realized, and made high-speed synchronization with 400spm pressure possible.



GFA

型 式 Model	板幅 (mm) Stock Width	板厚 (mm) Stock Thickness	送り長さ (mm) Feed Length
GFA91	20~150	0.2~1.2	~150
GFB02	30~200	0.2~1.2	~200
GFB03	30~300	0.2~1.2	~200

STRAIGHTENER レベラ

LF/LT

小型レベラ

COMPACT STRAIGHTENER

最大材料幅100～200までフォローする汎用小型レベラです。

The LF / LT series is a versatile and compact straightener which can handle stock from 100mm up to 200mm wide.

LF:レベラ (薄板用) COMPACT STRAIGHTENER (for thin stock)

特に困難な薄板用として開発された簡易型レベラで、矯正ロール11本にて接触スイッチによる自動ループコントロールです。

This compact type straightener with 11 work rolls was developed especially for thin stocks and is controlled by contact switch with auto loop sensor.

LT:レベラ

COMPACT STRAIGHTENER

小型レベラのベストセラー機です。LFと同様接触スイッチ式による自動ループコントロールで、タイマー調整により「入切」の時間調整ができます。

This is our bestselling machine in compact type straightener and is equipped with auto loop sensor which is the same as LF series. Adjustment of ON and OFF time is by a timer.



LF



LT

型式 Model	板幅 (mm) Stock Width	板厚 (mm) Stock Thickness	ワークロール (本) Number of Work Rolls	矯正速度 (m/min) Straightening Speed
LF-01	15~100	0.1~0.3	11	50Hz 標準14 Standard 高速18 High Speed
LF-91	15~150	0.1~0.3	11	
LT-91	15~150	0.3~1.6	7	60Hz 標準17 Standard 高速22 High Speed
LT-02	15~200	0.3~1.6	7	

注:レベラの仕様は材料の降伏点応力が245N/mm²の場合です。

本機は左から右送り仕様です。右から左送りラインの場合は逆向きに設置してください。

Note: The above lists indicate straightening performance of stocks which have yield stress of 245N/mm².

These lines above are feed direction of left to right. Set up in reverse direction for lines with feed direction of right to left.

LK

小型レベラ

COMPACT STRAIGHTENER

最大材料幅300mmまでをフォローする、小型コイル加工ラインでの最も標準的なレベラです。

This series is our most standard straightener in small coil handling system, which can handle stocks up to 300mm wide.



LK

型式 Model	板幅 (mm) Stock Width	板厚 (mm) Stock Thickness	ワークロール (本) Number of Work Rolls	矯正速度 (m/min) Straightening Speed
LK-03	~300	0.3~3.2	7	6~23

矯正能力 Straightening Performance

板厚 (mm) Stock Thickness	0.3~1.4	1.6	1.8	2.0	2.3	2.5	2.8	3.2
板幅 (mm) Stock Width	300	281	239	210	177	161	142	121

注:レベラの仕様は材料の降伏点応力が245N/mm²の場合です。

Note: The above lists indicate straightening performance of stocks which have yield stress of 245N/mm².

LFC/LFD

精密レベラ

STRAIGHTENER

最大材料幅～200mmまで、板厚0.1～1.4mmまでの薄板に対応する精密レベラ。すぐれた矯正能力で各種精密部品の加工に最適です。

The LFC/LFD series is a precision straightener which can handle thin stock up to 200mm wide, from 0.1 up to 1.4mm thick. This is the optimum model to process a variety of precision parts which requires outstanding straightening performance.



LFC

型式 Model	板幅 (mm) Stock Width	板厚 (mm) Stock Thickness	ワークロール (本) Number of Work Rolls	矯正速度 (m/min) Straightening Speed
LFC02B AA-S	5～200	0.1～1.4	上11/下11	5.0～30.0
LFD02B AA-S				

矯正能力 Straightening Performance

板厚 (mm)	Stock Thickness	0.1～0.6	0.7	0.8	0.9	1.0	1.1	1.2	1.3	1.4
板幅 (mm)	Stock Width	200	172	145	125	109	96	85	76	69

LKV

精密レベラ

STRAIGHTENER

19本のワークロールにより材料の残留応力を除去。製品の平坦度を高い次元で実現し、精密加工における要求精度に余裕のパワーでお応えします。

19 work rolls remove residual stress of stock. Ensure stock flatness at high level of quality. It most surely meets the accuracy requirement in precision processing.



LKV

型式 Model	板幅 (mm) Stock Width	板厚 (mm) Stock Thickness	駆動方式 Drive System	矯正速度 (m/min) Straightening Speed	ワークロール (本) Number of Work Rolls	バックアップ ロール Back up roll	口開機構 Opening Mechanism	標準装備 Standard Equipment		
LKV02	～200	0.2～1.6	サイドギア方式、 全ロール駆動	6～24	上9/下10	×	○ (90mm ハンドル操作) (90mm, Manual operation)	スパナ式1列入口幅 ガイド・ コロコンRガイド・ ループ検知 (光電管) Spanner type stock guide, Roller Catenary guide, Loop Sensor (Photoelectric Switch)		
LKV03	～300	0.2～1.6	Geared System						Upper9/ Lower10	○
LKV05	～500	0.2～1.6	All Rolls Drive							

矯正能力 Straightening Performance

型式 Model	板幅 (mm) Stock Width		
	0.2～1.2	1.4	1.6
LKV02	200	192	161
LKV03	300		
LKV05	500		

注：上記の表は、材料の降伏点応力が245N/mm² (引張り強さ392N/mm²) の場合を示します。

Note: The above lists indicate straightening performance of stocks which have yield stress of 245N/mm² (tensile strength of 392N/mm²).

STRAIGHTENER レベラ

LH

レベラ

STRAIGHTENER

汎用性にとみ板厚3.2mm以下のコイルライン用として広く利用されています。目的に応じて多彩な機種を用意しています。

The LH series is rich in versatility, so widely used for the coil handling system with stock less than 3.2mm thick. A variety of models are assorted for any purpose.



LHJ

型式 Model	ワークロール(本) Number of Work Rolls	口開機構 Work Roll Opening	バックアップロール Back Up Roll	矯正可能板厚範囲 Stock Thickness
LHC..A	上3/下4 Upper3/Lower4	×	×	0.3~3.2
LHD..B	上3/下4 Upper3/Lower4	×	○	
LHJ..A B	上3/下4 Upper3/Lower4	○	×	
LHH..A B	上4/下5 Upper4/Lower5	○	×	
LHQ..B	上4/下5 Upper4/Lower5	○	○	
LHG..B	上6/下7 Upper6/Lower7	○	○	
LPH..B	上4/下5 Upper4/Lower5	○	○	0.5~3.2

型式 Model	板幅 (mm) Stock Width	板幅 (mm) Stock Width									
		0.3~0.8	1.0	1.2	1.6	1.8	2.0	2.3	2.8	3.2	
LHC03A/LHJ03A	~300	300									
LHC05A/LHJ05A	~500	500			471	407	340	270	232		
LHC06A/LHJ06A	~600	600		482	414	364	310	248	214		
LHC08A/LHJ08A	~800	800	740	576	408	357	317	272	221	192	
LHH03A/LHQ03A	~300	300							297	227	
LHH05A/LHQ05A	~500	500			471	407	340	270	227		
LHH06A/LHQ06A	~600	600		482	414	364	310	248	214		
LHH08A/LHQ08A	~800	600	740	576	408	357	317	272	221	192	

型式 Model	板幅 (mm) Stock Width									
	0.3 (0.5) ~0.6	0.8	1.0	1.2	1.6	1.8	2.0	2.3	2.8	3.2
LHD..B/LHJ..B	1,600		1,409	1,019	890	775	586	396	303	
LHQ..B	1,600	1,450	1,140	930	670	590	520	440	300	230
LHG..B	1,600		1,350	760	600	490	370	250	190	
LHH..B	800						582	440	297	227
LPH..B	1,800					1,740	1,480	1,170	990	

LKH

レベラ

STRAIGHTENER

薄板厚1.6mmまでの全ロール駆動レベラです。

The LKH series is all rolls driving straightener which can handle thin stock up to 1.6mm thick.

型式 Model	ワークロール(本) Number of Work Rolls	パイロットロール Pilot Roll	口開機構 Opening Mechanism	バックアップロール Back up Roll	矯正可能板厚範囲 (mm) Stock Thickness
LKH..A	上8/下8 Upper8/Lower8	×	○	○	0.3~1.6

矯正能力 (バックアップロール付) Straightening Performance

型式 Model	板厚 (mm) Stock Thickness			
	0.3~1.0	1.2	1.4	1.6
LKH..A	800	703	587	500

注：上記の表は、材料の降伏点応力が245N/mm² (引張強さ392N/mm²) の場合を示します。

Note: The above lists indicate straightening performance of stocks which have yield stress of 245N/mm² (tensile strength of 392N/mm²).

LP

レベラ

STRAIGHTENER

板厚6.0mmまでの全ロール駆動レベラです。

The LP series is all rolls driving straightener which can handle stock up to 6.0mm thick.

型式 Model	ワークロール(本) Number of Work Rolls	パイロットロール Pilot Roll	口開機構 Opening Mechanism	バックアップロール Back Up Roll	矯正可能板厚範囲 Stock Thickness
LPA..A	上2/下3 Upper2/Lower3	○	×	×	1.0~6.0
LPB..B	上2/下3 Upper2/Lower3	○	×	○	
LPC..B	上3/下4 Upper3/Lower4	○	○	○	

矯正能力 (バックアップロール無) Straightening Performance

型式 Model	板幅 (mm) Stock Width	板幅 (mm) Stock Width									
		1.0~1.6	1.8	2.0	2.3	2.8	3.2	4.0	4.5	5.0	6.0
LPA03A	~300	300									
LPA05A	~500	500							460	398	317
LPA06A	~600	600						471	405	357	289
LPA08A	~800	800				616	520	400	350	312	256
LPA10A	~1,000	1,000	960	821	683	539	463	361	318	284	234

矯正能力 (バックアップロール付) Straightening Performance

型式 Model	板幅 (mm) Stock Width								
	1.0~1.8	2.0	2.3	2.8	3.2	4.0	4.5	5.0	6.0
LPB..B	1,300			1,299	1,107	843	727	636	498
LPC..B	1,300					1,121	886	718	498

注：上記の表は、材料の降伏点応力が245N/mm² (引張強さ392N/mm²) の場合を示します。

Note: The above lists indicate straightening performance of stocks which have yield stress of 245N/mm² (tensile strength of 392N/mm²).

STRAIGHTENER レベラ

LKU/LTS

レベラ

STRAIGHTENER

型式 Model	板幅 (mm) Stock Width	板厚 (mm) Stock Thickness	ワークロール (本) Number of Work Rolls	矯正速度 (m/min) Straightening Speed
LKU02	20~200	0.3~3.2	上3/下3 Upper3/Lower3	12.6
LKU03	20~300			
LTS03	30~300	0.2~1.6	上11/下11 Upper11/Lower11	5~22
LTS05	30~500			

WK

レベラ付クレードル

CRADLE WITH STRAIGHTENER

LKレベラとクレードルをドッキングした、最も広範囲な用途に使用されている、定評ある機種です。

This series is highly acclaimed model combines our standard LK model and cradle, for a greater degree of versatility.

型式 Model	板幅 (mm) Stock Width	板厚 (mm) Stock Thickness	コイル外径 (mm) Coil O.D.	コイル質量 (kg) Coil Mass	矯正速度 (m/min) Straightening Speed
WK-03	~300	0.3~3.2	1,000	~700	6~23



WK

矯正能力 Straightening Performance

板厚 (mm) Stock Thickness	0.3~	1.6	1.8	2.0	2.3	2.5	2.8	3.2
板幅 (mm) Stock Width	300	281	239	210	177	161	142	121

注:レベラの仕様は材料の降伏点応力が245N/mm²の場合です。
note:The above figures are for materials having yield stress of 245N/mm².

WT

レベラ付クレードル

CRADLE WITH STRAIGHTENER

LTレベラを搭載しています。板厚1.6mmまで対応。

Mounted LT compact straightener, available to handle stock up to 1.6mm thick.

型式 Model	板幅 (mm) Stock Width	板厚 (mm) Stock Thickness	コイル外径 (mm) Coil O.D.	コイル質量 (kg) Coil Mass	矯正速度 (m/min) Straightening Speed
WT-91	15~150	0.3~1.6	700 or 1000	~300	50Hz 標準14 Standard 高速18 High Speed
WT-02	15~200	0.3~1.6	800 or 1000	~300	60Hz 標準17 Standard 高速22 High Speed

注:レベラの仕様は材料の降伏点応力が245N/mm²の場合です。
本機は左から右送り仕様です。右から左送りラインの場合は逆向きに設置してください。
Note: The above lists indicate straightening performance of stocks which have yield stress of 245N/mm².
These lines above are feed direction of left to right. Set up in reverse direction for lines with feed direction of right to left.



WT

REELSTAND リールスタンド

SS/ST/SD/SU

リールスタンド

REEL STAND

軽量コイル材を巻きほぐすための簡易型アンコイラです。作業性をアップする両頭式やコイルの重量、板幅、外径、ループ検知方式など、あらゆる仕様に最も適した機種を選択できます。

Our streamlined uncoiler model, designed for lightweight coil material. Their wide variety of specifications includes double uncoiler, coil weight, stock width, coil outer diameter, and loop sensor.



SD



ST



SDW



SSW



SU

型式 ※1 Model ※1	板幅 (mm) Stock Width	コイル質量 (kg) Coil Mass	主軸駆動 Motor	トルクリミッタ Torque Limiter	マンドレル拡縮径(mm) Expansion Diameter	コイル外径 (mm) Coil O.D.
SS-01ZS	~100	~50	×	—	※2 φ200~290 φ260~350	※3 内径+340 (I.D.+340)
SS-02ZS	~200	~50	×	—		
SS-01MS	~100	~50	○	—		
SS-01LS	~100	~50	○	—		
SS-02MS	~200	~50	○	—		
SS-02LS	~200	~50	○	○		
ST-02ZS	~200	~100	×	—	※2 φ 300~450 φ 360~510	※3 内径+340 (I.D.+340)
ST-03ZS	~300	~80	×	—		
ST-02MS	~200	~100	○	—		
ST-02LS	~200	~100	○	○		
ST-03MS	~300	~80	○	—		
ST-03LS	~300	~80	○	○		
SD-02ZS	~200	~200	×	—	φ250~520	※4 内径+392 (I.D.+392)
SD-03ZS	~300	~200	×	—		
SD-04ZS	~400	~180	×	—		
SD-02LS	~200	~200	○	○		
SD-03LS	~300	~200	○	○		
SD-04LS	~400	~180	○	○		
SU-02-S	~200	~100	○	—	φ180~510	(標準 Standard) 800 (大型 Large) 1200
SU-02-L	~200	~100	○	—		

※1 型式の3桁目が (-)はシングル、(W)は両頭式です。 ※2 マンドレル拡縮径は、ピンの差し替えにて変更可能です。(SS・ST)

※3、4 ロング羽根式の場合、コイル外径は、内径+600(※3・SS・ST)、内径+592となります。(※4・SD)

(注) ループコントロールは、接触タイマスイッチとカム検知スイッチの択一選択となります。SUは軽量カム検知となります。

※1 (-)Single, (W)Double headed. ※2 Mandrel expansion diameter can be changed by repositioning of pins. (SS&ST)

※3,4 In case of long coil keeper, outer diameter of coil is I.D.+600mm for SS&ST models, I.D.+592mm for SD models.

Note: Either touch sensor type or rod type is available to choose for loop control. SU model has lightweight rod type.

型式 Model	減速比 Reduction Ratio			
	1/80	1/40	1/20	
50Hz	SS・ST	17.8	35.7	71.5
	SD	17.8	35.7	
60Hz	SS・ST	21.6	43.2	86.5
	SD	21.6	43.2	

型式 Model	主軸回転数 rpm
50Hz SU-02	0~30
60Hz SU-02	0~30

UNCOILER アンコイラ

MU/MT/MD

アンコイラ
UNCOILER

マンドレル拡縮方式は手動式、エア式をそれぞれ用意、コイルの幅や重量に応じた多彩な機種を選択できます。

Manual type and pneumatic type of mandrel expansion can be selected and there is a wide selection to choose from, depending on width and weight of coil.



MU



MT

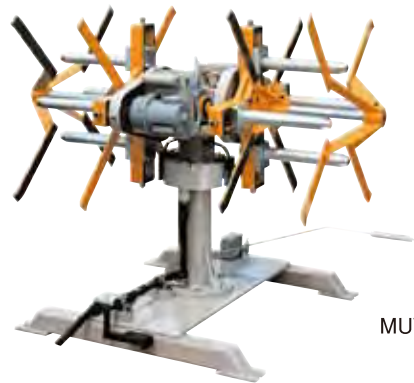

MUW

型 式 ※ Model	板幅 (mm) Stock Width	コイル質量 (kg) Coil Mass	主軸駆動 Motor	主軸拡縮 Mandrel Expansion	コイル内径 (mm) Coil I.D.	コイル外径 (mm) Coil O.D.	
MU-03TA	~300	~500	×	手動 Manual	φ508	φ930	
MU-05TA	~500	~300	×				
MU-03TC	~300	~500	○				
MU-05TC	~500	~300	○				
MT-03TA	~300	~1,500	×	手動 Manual	φ508	φ1,200	
MT-05TA	~500	~1,100	×				
MT-03AA	~300	~1,200	×				エア Air
MT-05AA	~500	~1,000	×				
MT-03TC	~300	~1,500	○	手動 Manual			
MT-05TC	~500	~1,100					
MT-03AC	~300	~1,200		エア Air			
MT-05AC	~500	~1,000					
MD-03TA	~300	~2,500	×	手動 Manual	φ508	φ1,200	
MD-05TA	~500	~1,500	×				
MD-03AA	~300	~2,000	×				エア Air
MD-05AA	~500	~1,500	×				
MD-03TC	~300	~2,500	○	手動 Manual			
MD-05TC	~500	~2,000					
MD-03AC	~300	~2,000		エア Air			
MD-05AC	~500	~1,500					

※ 型式3桁目が () はシングル、(W) は両頭式です。
※ (-) Single, (W) Double headed.

MJ/MP/MR/ME/MV/MM/MC/MQ アンコイラ UNCOILER



ME



MC



MRW

型式※ Model	マンドレル拡縮 Mandrel Expansion				最大コイル 外径 (mm) Max Coil O.D.	許容コイル質量 (kg) Max Coil Mass													
	手動 Manual	空圧 Pneumatic	油圧 Hydraulic	拡縮径 (mm) Expansion Diameter		最大材料幅 (mm) Max Stock Width													
						300	400	500	600	800	1,000	1,300	1,500	1,700	1,900				
MU- ** T	○			φ280~φ520	φ930	500	300												
MUW ** T	○			φ280~φ520		500	300												
MT- ** T	○			φ420~φ520	φ1,200	1,500	1,100												
MT- ** A		○		φ445~φ510		1,200	1,100												
MTW ** T	○			φ420~φ520		1,500	1,100												
MTW ** A		○		φ445~φ510		1,200	1,100												
MJ- ** T	○			φ270~φ320	φ1,200	1,500	1,100												
MJ- ** A		○		φ280~φ320		1,200	1,000												
MJW ** T	○			φ270~φ320		1,500	1,100												
MD- ** T	○			φ430~φ520	φ1,200	2,500	2,000												
MD- ** A		○		φ435~φ510		2,000	1,500												
MDW ** T	○			φ430~φ520		2,000	1,500												
MDW ** A		○		φ455~φ510		2,000	1,500												
MP- ** T	○			φ270~φ320	φ1,200	2,500	2,000												
MP- ** A		○		φ280~φ320		2,000	1,500												
MPW ** T	○			φ270~φ320		2,000	1,500												
MR- ** A		○		φ450~φ514	φ1,400		2,500	2,500	2,000										
MRW ** A		○		φ450~φ514			2,500	2,500	2,000										
ME- ** A		○		φ455~φ515	φ1,400		3,000	3,000	3,000										
MEW ** A		○		φ455~φ515			3,000	3,000	3,000										
MV- ** A		○		φ455~φ515	φ1,400		5,000	5,000	5,000	5,000									
MVW ** A		○		φ455~φ515			5,000	5,000	5,000	5,000									
MM- ** H			○	φ440~φ525	φ1,800					7,000	7,000	7,000	6,300						
MC- ** H			○	φ465~φ520									15,000	15,000	15,000	15,000			
MQ- ** H			○	φ470~φ620															15,000

※型式の3桁目が (-) はシングル、(W) は両頭式です。
※(-)Single, (W)Double headed.

UNCOILER/CRADLE

アンコイラ/クレードル

MUL/MTL

アンコイラレベラ

UNCOILER WITH STRAIGHTENER

アンコイラとレベラを一体化することにより、省スペースを実現しました。レベラの取付姿勢が変更できるため、設置スペースに適した機械レイアウトが可能です。

By combining the uncoiler and straightener, we have succeeded in creating this new space saving model. Flexible machine layout is implemented since set-up position of straightener can be change.



MUL

型式 Model	板幅(mm) Stock Width	板厚(mm)※ Stock Thickness	板厚×板幅(mm) Stock Thickness×Stock Width	コイル質量(kg) Coil Mass	矯正速度(m/min) Straightening Speed
MUL02	~200	0.3~3.2	1.4×200、3.2×50	~500	50Hz : 12 60Hz : 14.5
MUL03	~300	0.3~3.2	1.0×300、1.6×180、3.2×50	~500	
MTL02	~200	0.3~3.2	1.4×200、3.2×50	~1,500	60Hz : 14.5
MTL03	~300	0.3~3.2	1.0×300、1.6×180、3.2×50	~1,500	

注：レベラの仕様は材料の降伏点応力が245N/mm²の場合です。

※ 材料上出しの場合です。下出しの場合は0.3~1.6 (mm) となります。

Note: The above figures are for materials having yield stress of 245N/mm².

※ The above line is upward decoil type. For downward decoil type, material thickness is 0.3~1.6mm.

CD

ピンチロール付クレードル

CRADLE WITH PINCH ROLLERS

ピンチロール付き、板厚2.0mmまで対応。

This has Pinch rolls, available to handle stock up to 2.0mm thick.

型式 Model	板幅(mm) Stock Width	板厚(mm) Stock Thickness	コイル外径(mm) Coil O.D.	コイル質量(kg) Coil Mass	矯正速度(m/min) Straightening Speed			
CD-91	15~150	0.8~2.0	700 or 1000	~300	50Hz 標準14	Standard	高速18	High Speed
CD-02	15~200	0.8~2.0	800 or 1000	~300	60Hz 標準17	Standard	高速22	High Speed

注：レベラの仕様は材料の降伏点応力が245N/mm²の場合です。

本機は左から右送り仕様です。右から左送りラインの場合は逆向きに設置してください。

Note: The above lists indicate straightening performance of stocks which have yield stress of 245N/mm².

These lines above are feed direction of left to right. Set up in reverse direction for lines with feed direction of right to left.

TURNTABLE / COIL CAR

ターンテーブル/コイルカー

SHA

ターンテーブル

TURNTABLE

コイル材をターンテーブルに載せるだけで使用できる、水平回転テーブル式のアンコイラです。短時間でセットでき、また外径からの外出し、内径からの内出し、どちらからでも巻きほぐしが可能です。また、ループガイドコロによりループ量を検知、インバータの変速回転をコントロールします。

SHA is our horizontal type uncoiler. Coils can be easily loaded onto a turntable. Short setting time and can be uncoiled from either inside or outside. Detect loop by guide roll and control rotation speed by inverter.



SHA

型 式 Model	板幅 (mm) Stock Width	板厚 (mm) Stock Thickness	コイル質量 (kg) Coil Mass	コイル外径 (mm) Coil O.D.	積載高さ (mm) Stack Height
SHA09	~70	~1.0	1,000	φ850	300
SHA12	~70	~1.0	1,000	φ1,150	300

COIL CAR

コイルカー

COIL CAR

コイルをアンコイラにセットする作業において、安全性と作業効率の向上をサポートします。

ピットを必要としない地上型を含め、機種も豊富に用意。

コイル質量別にタイプを標準化しているため、選択も容易です。

The coil car enhances safe and efficient operations in setting coil onto uncoiler. The lineup covers a variety of models, including on-ground model that does not require a pit and makes the selection easier from standardized lineup by the coil weight.

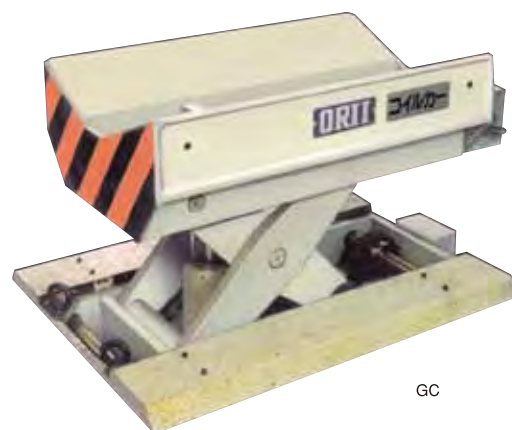

GC

型 式 Model	材料幅 (mm) Stock Width	コイル質量 (kg) Coil Mass	
地上型 Ground Type	GCY	~600	3,000
	GCH	~1,300	7,000
		~1,600	6,000
地下型 Underground Type	GCE	~1,600	5,000
		~1,900	10,000
	GCF	~1,900	15,000

注：材料幅300mm以下の場合はコイル材の倒れ防止装置（オプション）が必要となります。

Note: In case of stock less than 300mm wide, an optional coil support is required.

※仕様・外観は、改良のため予告なく変更することがあります。
※Specifications are subject to change for improvement without notice.

株式会社アマダプレスシステム

〒259-1198 神奈川県伊勢原市鈴川6番地 ☎(0463)91-3505

URL.<https://www.amp.amada.co.jp/>

AGENT